

The image features two Surron Storm Bee electric dirt bikes. One bike is in the foreground, partially obscured, showing its handlebars and front fork. The second bike is in the middle ground, fully visible, parked on a rocky, desert-like terrain. The bikes are white with yellow and black accents. The background shows a rugged, layered rock formation under a clear sky. In the top right corner, the Surron logo is displayed in a yellow box, and the website URL is below it. At the bottom, large text announces the 2023 introduction of the Storm Bee models.

Surron

WWW.SUR-RON.COM

2023 **STORM BEE INTRODUCTION**

STORM BEE E // STORM BEE R // STORM BEE F

ÚPLNE NOVÝ

2023 NOVÉ VLASTNOSTI

1 Zlepšenie batérie

32,4% viac

104V 55AH batéria
5720WH

2 Úplne nový SRTC elektronický riadiaci systém

S novým algoritmom systém lepšie zabezpečuje kontrolu trakcie jazdnej sily v terénnych podmienkach a je vhodný pre rôzne cestné podmienky.

3 Druhá generácia duálneho elektrického systému výkonu

Presnejšie vzorkovanie a vyššia bezpečnosť sa vyhýbajú nebezpečenstvu nesprávnych signálov zapríčinené skratom signálnych káblov.

4 Úplne nová prístrojová doska

Rozloženie je rozumné, zobrazenie údajov je jasné, je pridaný obsah zobrazenia ako čas riadenia protišmykovej regulácie a indikátor zníženia výkonu.

5 Tekutý chladiaci systém

Nový chladiaci systém ovládania je pridaný aby zefektívnil rozptyl tepla a mohol poskytnúť viac možností pre maximálny jazdný výkon.

6 Separácia vysokých a nízkych napäťových obvodov

Nízko napäťový obvod je izolovaný od 104V vysokého napätia batérie aby sa zabránilo vzájomnému zasahovaniu medzi vysokým a nízkym napätím, ktorý je bezpečnejší a spoľahlivejší.

PREDTÝM

Batéria predtým

90V 48AH batéria
4320Wh

Prvá generácia SRTC elektronický riadiaci systém

Kontrola trakcie jazdnej sily je garantovaná, pri terénnych podmienkach, cez algoritmus.

Prvá generácia elektrického systému výkonu

V porovnaní s tradičnými plynovými lankami akcelarátoru výstup je lineárnejší, otváranie a zatváranie sú hladké s nízkou chybovosťou.

Predtým LCD prístrojová doska

Rozloženie kompaktných jazdeckých údajov, kombinovaná pravá a ľavá smerovka, nízka obsadenosť priestoru.

Chladené vzduchom

Nízke nároky na údržbu.

Predchádzajúca verzia nemala tieto vlastnosti.



1. "TURBO" MODE

Pri aktivovaní turbo mode vyprodukuje motor väčší výkon v porovnaní s celým výkonom na SPORTS mode a uvoľní tak najbúrlivejšiu časť Storm Bee.

2. SRTC

SURRON systém kontroly trakcie odvodené od Surron crosscountry Game, ktorá bola navrhnutá pre Storm Bee, ktorá funguje na zadnom odstreďovaní okamžitej hodnoty a aj na jeho variáciách, chytrejšie zachytávajú stratu priľnavosti a znižujú klzké vrcholy, čo vám dodá väčšie sebavedomie v jazde v teréne.

3. SPIATOČKA

Spätný asistent je komplexná vlastnosť pre dirt bike ale pre Storm Bee je to štandard. Táto funkcia zľahčuje manévrovanie v malom priestore, či už v meste alebo v teréne.

4. NASTAVENIE PREVODOVÉHO POMERU

Prevodový pomer môže byť nastavený medzi 0,7 až 1,5. Upravte prevodový pomer podľa rôznych kolies a veľkosti ozubeného kolieska aby ste sa uistili že rýchlomer vždy ukazuje správnu rýchlosť.

5. ECO MODE

Limituje výkon v najefektívnejších oblastiach. ECO mode maximalizuje rozsah Storm Bee. Už žiadna úzkosť z dojazdu len užívanie si jazdy.

6. SPORTS MODE

Pri aktivovaní SPORTS mode sa Storm Bee začne správať agresívnejšie. Výkon stále pribúda a Storm Bee je pripravená na zážitok v tej najčistejšej podobe.

7. DAILY / RAIN MODE

Výstupný výkon Storm Bee je jemnejší a hladší, kým ASR sa aktivuje častejšie, pričom bráni šmýkaniu na mokrých a klzkých cestach. Poskytuje bezpečnú jazdu na ceste.

8. INDIKÁTOR PRIPRAVENOSTI

Indikátor svieti keď je motorka zapnutá alebo pripravená sa pohnúť. Indikátor bliká keď je plyn aktivovaný a motorka je v pohybe.

9. INDIKÁTOR STAVU

Indikuje stav napájacieho systému. Indikátor bliká keď sa systém napájania prepne do režimu nízkej spotreby.



STORM BEE

SURRON zas a znovu posunul latku pre vysoko výkonnostné off-road motorky. Benefitom SUR-RON je vlastný vývoj pohonnej jednotky a výborne navrhnutý koncept motorky. Storm Bee má extrémne vysoký štandard výkonnosti. Akcelerácia 0-80km/h len za 3,6 sekundy. Už nie je potrebné preradovanie prevodových stupňov ani ovládanie spojky. Už iba plný plyn a cítiť akceleráciu.

Nová Storm Bee 2023 pokračuje v legendárne vysoko výkonných elektrických off-road motorkách a teraz navyše obsahuje aj systém tekutého schladzovania. Za účelom udržania motorky vždy v excelentnom jazdeckom stave, batéria bola zlepšená na 104V 55AH, v dôsledku čoho sa zlepšila aj výdrž. Bezpečnosť, stabilita a efektívnosť poskytuje úplne nový jazdecký zážitok s mobilitou a manipuláciou na pretekárskej úrovni. Spojenie unikátneho dizajnu a dravého výkonu tvorí srdce Surron.

WWW.SUR-RON.COM

2023 STORM BEE

WWW.SUR-RON.COM

EXCELENTNÝ SYSTÉM NAPÁJANIA A UNIKÁTNY DIZAJN RÁMU

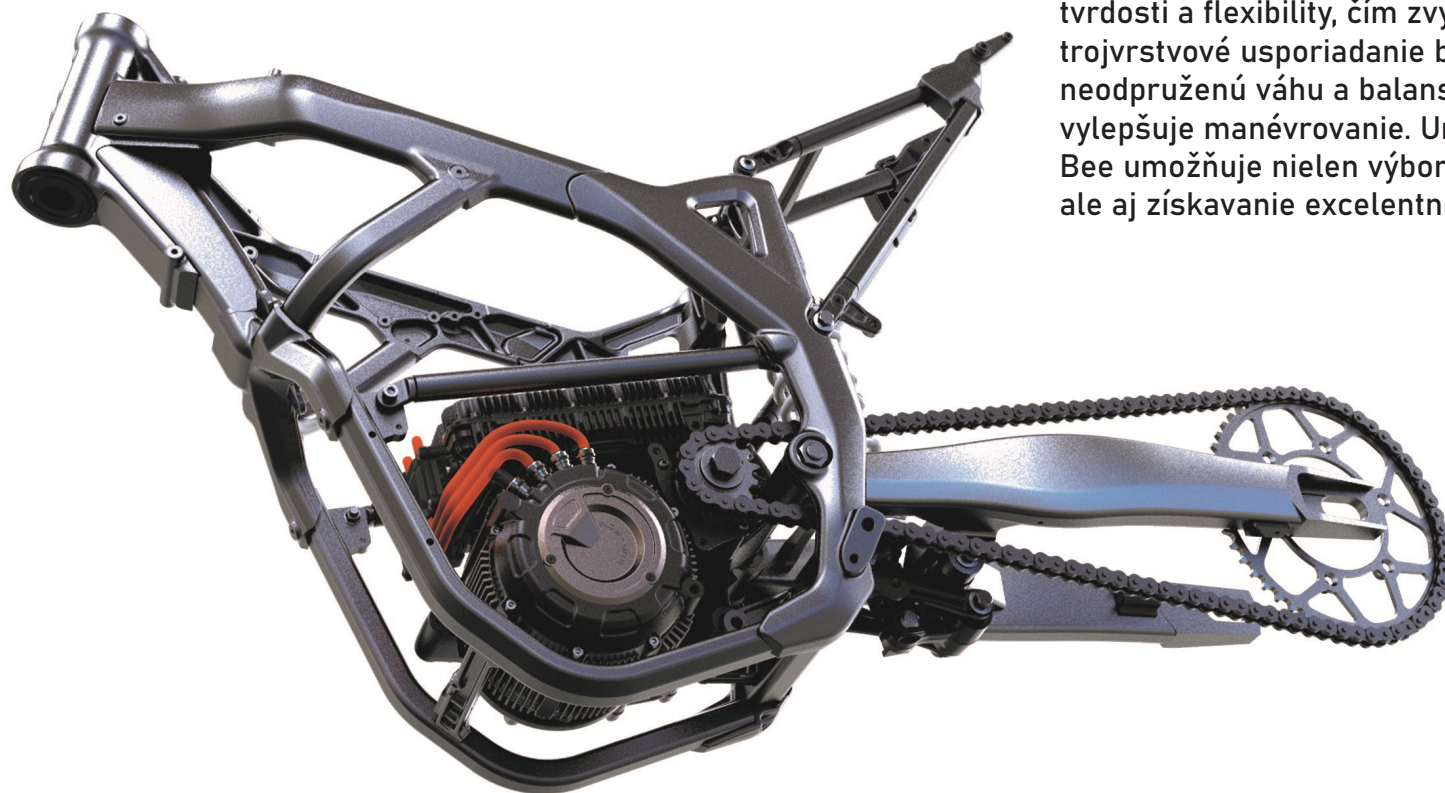

Rám s vysokou pevnosťou štruktúry a exkluzívny ergonomický dizajn motorky len pre platformu Storm Bee, čo ukazuje výhody tvrdosti a flexibility, čím zvyšuje jazdecký zážitok. Kompaktné trojvrstvové usporiadanie batérie, MCU a motor minimalizujú neodpruženú váhu a balansujú Storm Bee. 45 stupňové riadenie vylepšuje manévrovanie. Unikátny 1430mm rázvor kolies na Storm Bee umožňuje nielen výbornú manipuláciu a vlastnosti off-road ale aj získavanie excelentnej stability pri vysokých rýchlostiach.

EFEKTÍVNE KVAPALINOVÉ CHLADENIE MCU

150V sínusoida MCU. Úplne nový systém chladenia vodou, efektívne zlepšuje výkon odvodu tepla MCU a udržuje stabilný a efektívny výkon. Vďaka pridaným senzorm teploty, vie automaticky upraviť výkon podľa aktuálnej teploty, čo zaručuje bezpečnú jazdu a predlžuje život batérie. Kryt z hliníkovej zliatiny zabraňuje kontaktu medzi vonkajším elektromagnetom a žiarením. S vysoko inteligentným programovaním, je jednoduchý na ovládanie bez ohľadu na výšku výkonu.

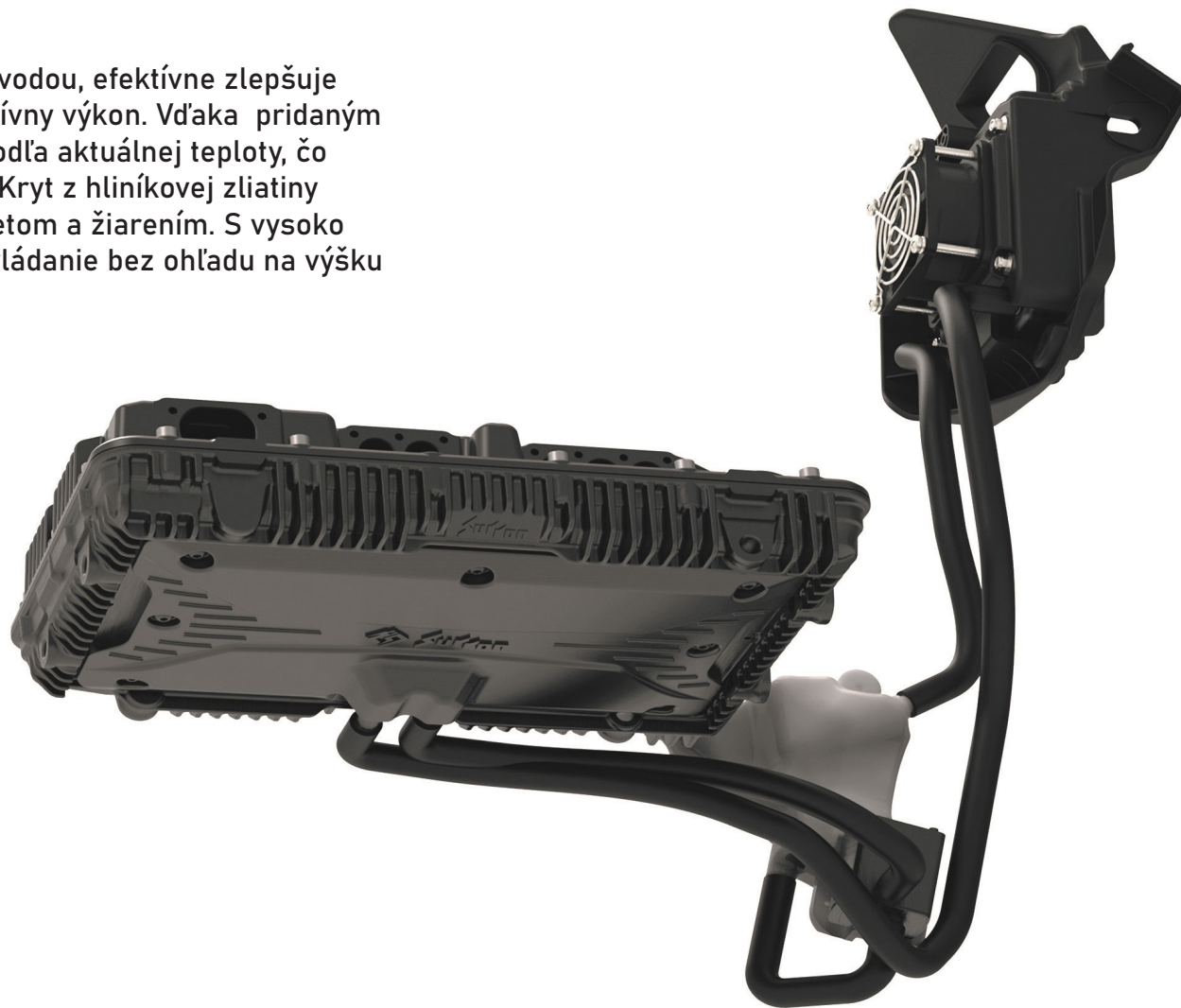

“ Vbehni “ do lesa,
elektrifikuj svoj deň.

STORM BEE

ŠPECIFIKÁCIE

Rázvor kolies:	1430mm
Zdvih prednej vidlice:	290mm
Zadný tlmič/ Zdvih zadného kola:	115 / 290mm
Systém napájania:	Mid-drive BLDC motor + FOC sínusový ovládač
Stanovený výkon:	10Kw
Maximálny výkon:	22,5Kw
Maximálny krútiaci moment:	520N.m
Najvyššia rýchlosť:	110km/h
Dojazd:	120km (@50km/h)
Typ batérie:	104V/55Ah lítium-iónová vymeniteľná batéria
Čas nabíjania:	4h
Dizajn rámu:	hliníkový kovový rám
Jazdecké režimy:	ECO + DAILY/RAIN + SPORTS mode + TURBO mode

Zahrňa:

1. Svetlomety + smerovky + brzdivé svetlo
2. Poznávacie značky
3. Spätné zrkadlá



Parametre a príslušenstvo sa môže medzi modelmi líšiť



STORM BEE E



STORM BEE R



STORM BEE F

Model:	QL1000DY		
Rozmery:	2120 x 805 x 1265mm	2075 x 805 x 1245mm	2080 x 805 x 1240mm
Svetlá výška:	335mm	315mm	310mm
Výška sedadla:	975mm	950mm	940mm
Váha bez batérie/ Váha s batériou:	100kg / 133kg	104kg / 136kg	95kg / 127kg
Nosnosť:	111kg	107kg	100kg
Asistenčné funkcie:	SRTC + BERS + ABS (voliteľné)	ASR + BERS + ABS (voliteľné)	SRTC + BERS



Off-road
Predné: 80/100-21



Off-road
Zadné: 100/90-18



Pneumatika na všetky terény.
Behúň prednej a zadnej pneumatiky je rovnaký
Predné:
110/80-19
Zadné:
140/70-17



Off-road
Predné: 80/100-21



Off-road
Zadné: 100/90-18